



PHILIPS

Chiếu sáng dân dụng

Bảng giá Đèn dân dụng 2018

Bóng LED bulb

	Bóng LED bulb MyCare	6
	Bóng LED bulb Essential G4	
	Bóng LED bulb Hi-lumen	8

Bộ đèn LED âm trần

	Smalu (5906x series)	20
	DN027B (Tròn, lắp âm trần)	21
	DN027B (Vuông, lắp âm trần)	21
	DN027C (Tròn, lắp nổi)	22
	Eridani	22
	Meson (5920x series)	22
	Marcasite (5952x series)	23
	Chóa đèn Downlight	23
	Kyanite (5975x series)	24
	Pomeron (5977x series)	24

Bóng LED trụ

	Bóng LED trụ công suất cao	9
---	----------------------------	---

Bộ đèn LED ốp trần

	Bộ đèn LED ốp trần Moire & Twirly	25
	Đèn LED dây	26

Bóng LED MR16, PLC

	Bóng LED MR16 Essential	10
	Bóng LED PLC 2 pin	11

Bộ đèn pha LED/Cao áp

	Đèn pha LED	27
	My Garden (1734x series)	28
	Đèn pha LED BVP 13x	29
	Đèn pha cao áp ConTempo	29

Bóng LED Stick

	Bóng LED Stick	12
--	----------------	----

Bóng huỳnh quang

	Bóng compact Genie	31
	Bóng compact Essential	31
	Bóng compact Tornado	31
	Bóng tuýp huỳnh quang T8 tiêu chuẩn	33
	Bóng tuýp huỳnh quang T8 siêu sáng	33
	Bóng tuýp huỳnh quang T5 Essential	33

Bóng LED tuýp

	Bóng LED tuýp Ecofit/Ecofit HO	13
	Bóng LED tuýp Essential T5 Mains	14

Bóng cao áp

	Bóng cao áp Sodium	34
	Bóng cao áp Metal	35

Bóng LED TrueForce

	Bóng LED TrueForce Post-top/Highbay	15
---	-------------------------------------	----

Tăng phô/Chuột đèn/Biến áp

	Tăng phô cho bóng huỳnh quang T5 & T8	36
	Chuột đèn huỳnh quang	36
	Biến áp điện tử đèn LED	37
	Biến áp đèn Halogen	37

Bộ máng đèn LED T8

	LED Batten BN016C	17
	LED Batten BN012C	17

Bộ điện đèn cao áp

	Tăng phô điện tử đèn cao áp Mercury/Metal halide BHL	38
	Tăng phô điện tử đèn cao áp Sodium/Metal halide CWA	39
	Kích đèn cao áp	39
	Tụ điện đèn cao áp	39

Bộ máng đèn LED T5

	Slimline LED Batten (Series 3117x)	18
	LED Batten BN058C	19
	LED Batten BN068C	19

Đèn bàn

	Đèn bàn Philips LED Jabiru 66016/93/P3	40
	Đèn bàn Philips LED Compass 66045	41
	Đèn bàn Philips Pear	42
	Đèn bàn Philips LED Pearl	42

Chọn đèn như thế nào cho đúng?

Công nghệ LED đang trở nên rất phổ biến hiện nay. Trong bối cảnh nhiều thương hiệu và mức giá khác nhau, người tiêu dùng cần lưu ý những đặc điểm sau để chọn được sản phẩm chiếu sáng LED tốt nhất cho gia đình.

- 1 Chọn chất lượng nguồn sáng hay giá tiền?
- 2 Có nên chọn đèn theo công suất?
- 3 Chọn màu ánh sáng như thế nào?
- 4 Tuổi thọ của đèn

1. Chọn chất lượng nguồn sáng hay giá tiền?



Trong **125** năm qua **PHILIPS** không ngừng tạo ra các **CUỘC CÁCH MẠNG CHIẾU SÁNG**

Chúng tôi tiên phong thế giới về **Ánh sáng Điện tử, LED** và đang dẫn đầu về **Giải pháp Chiếu sáng Thông minh**

- Chất lượng nguồn sáng là tiêu chí đầu tiên cần quan tâm khi chọn đèn.
- Chất lượng nguồn sáng của đèn **Philips** được thể hiện qua nhiều thông số và tính năng như:



Chất lượng sáng cao



Êm dịu cho mắt



An toàn quang sinh học



Tiết kiệm điện năng

Sản phẩm **Philips** dù sản xuất ở đâu cũng luôn tuân theo quy trình sản xuất và kiểm định nghiêm ngặt để bảo đảm đáp ứng các tiêu chuẩn quốc tế, chất lượng sản phẩm đồng đều.

Chọn **Philips**, bạn hoàn toàn yên tâm đã chọn chất lượng từ thương hiệu đèn có uy tín trên toàn thế giới.

2. Có nên chọn đèn theo công suất?

- **Công suất** (Watt) cho biết khả năng tiêu thụ điện của đèn.
- **Quang thông (đo bằng Lumen, viết tắt: lm)** cho biết lượng ánh sáng phát ra từ một bóng đèn. Đây mới là thông số cần quan tâm khi lựa chọn đèn.
- Người dùng thường có thói quen chọn đèn theo **“Watt”**, nhưng thực ra **“Lumen”** (độ sáng) mới là yếu tố quan trọng.
- Đèn có chỉ số **“Lumen”** cao nhưng **“Watt”** thấp mới là sản phẩm tiết kiệm điện đúng nghĩa.
- Philips luôn đầu tư nghiên cứu giải pháp tiết kiệm điện theo xu hướng công nghệ mới nhất nhằm giảm điện năng tiêu thụ nhưng vẫn duy trì độ sáng chuẩn.

Cùng độ sáng nhưng bóng **LED bulb Essential Gen 4 tiết kiệm điện hơn** rất nhiều so với các loại bóng khác

Bóng dây tóc	Bóng huỳnh quang compact (CFL)	Bóng LED bulb Essential G4
30W	5W	3W
50W	8W	5W
63W	12W	7W
80W	15W	9W
95W	20W	11W

3. Chọn màu ánh sáng như thế nào?

Tùy vào mục đích sử dụng và môi trường sử dụng mà chọn màu ánh sáng phù hợp. Có 3 nhóm màu ánh sáng thường gặp

Ánh sáng vàng (cách viết khác: WW, Warm White)	Ánh sáng trung tính (cách viết khác: NW, Neutral White)	Ánh sáng trắng (cách viết khác: CW, CDL, Cool Daylight)
2700K - 3000K	4500K	6500K
		
		
Tạo ra môi trường ấm cúng, trang trọng, thậm chí lãng mạn (ví dụ: khách sạn, nhà hàng)	Tạo ra môi trường thoải mái nơi có thể tập trung làm việc liên tục nhiều giờ liền (ví dụ: văn phòng, phòng họp)	Tạo ra môi trường năng động, hứng khởi cho các hoạt động sinh hoạt hằng ngày

4. Tuổi thọ của đèn:

Tuổi thọ đèn LED trên thị trường đang được công bố không theo một quy chuẩn thống nhất dẫn đến gây hiểu lầm cũng như bất lợi cho người dùng. Dưới đây là một vài lưu ý khi nói về tuổi thọ của đèn LED:

- **Tuổi thọ đèn LED phải được tính là tuổi thọ của cả bộ đèn chứ không phải là tuổi thọ của một thành phần trong đèn.** Một số sản phẩm chỉ công bố tuổi thọ của chip LED (có khi lên đến 30.000-40.000 giờ) trong khi các bộ phận khác trong đèn có tuổi thọ ít hơn và sớm hỏng hóc làm cho cả bộ đèn không còn sáng nữa.
- Khác với các loại đèn truyền thống (dây tóc, huỳnh quang), đèn LED không bị “cháy” (tắt hoặc không sáng) mà chỉ “mờ dần”. Đèn LED Philips công bố tuổi thọ theo mức tối thiểu là L70 (cho đèn dân dụng), tức là đèn vẫn giữ được ít nhất 70% độ sáng (Lumen) tính tới thời điểm được công bố về tuổi thọ đèn.
- **Tuổi thọ của đèn LED sẽ khác nhau nếu áp dụng mức Lumen tối thiểu khác nhau.** Một sản phẩm được công bố tuổi thọ cao chưa chắc đã tốt hơn sản phẩm khác.

Vì sao nên chọn PHILIPS LED?



Ánh sáng êm dịu, bảo vệ mắt



Không bị chói và nhấp nháy



Chất lượng sáng cao



Tiết kiệm điện năng



Ánh sáng tức thì



An toàn và chất lượng

Cách đọc thông số trên bao bì

Dòng sản phẩm “MyCare”

Tiết kiệm điện năng
8w LED = 13w CFL = 68w Dây tóc

Màu ánh sáng “Cool daylight”

Tính năng nổi bật của sản phẩm “Eye-comfort” (êm dịu cho mắt)



Khuyến cáo sử dụng



Lumen “770”

Watt “8W”

Đuôi đèn “đuôi xoắn E27”



Bóng LED bulb MyCare

Chăm sóc đôi mắt của bạn

Ưu điểm nổi bật

- Êm dịu cho mắt** nhờ công nghệ Tán Quang Xen Kê giúp ánh sáng phân bố đồng đều hơn
- An toàn quang sinh học** theo tiêu chuẩn IEC 62471:2006
- Không phát ra âm thanh khó chịu** so với các sản phẩm cùng loại

Ứng dụng chung

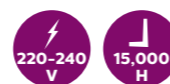

Thông số kỹ thuật và giá bán lẻ

MÔ TẢ SẢN PHẨM	Kích thước bóng	Độ sáng (lm)	Màu ánh sáng (K)	Công suất (Watt)	Đóng gói (đèn/thùng)	Giá bán lẻ đề nghị
LEDBulb 3/3.5-25W E27 P45(APR)	P45	250	3000/6500	3-3.5	12	49.000 đ
LEDBulb 4-40W E27 P45(APR)	P45	350	3000/6500	4	12	56.000 đ
LEDBulb 4W E27 1CT/12 APR	A60	470	3000/6500	4	12	71.000 đ
LEDBulb 6W E27 1CT/12 APR	A60	600	3000/6500	6	12	83.000 đ
LEDBulb 8W E27 1CT/12 APR	A60	806	3000/6500	8	12	93.000 đ
LEDBulb 10W E27 1CT/12 APR	A60	1055	3000/6500	10	12	134.000 đ
LEDBulb 12W E27 1CT/12 APR	A60	1400	3000/6500	12	12	154.000 đ



Bóng LED bulb Essential G4

Tiết kiệm điện, chất lượng sáng cao

Ưu điểm nổi bật

- Tiết kiệm đến 88% điện năng***
*So với bóng đèn dây tóc
- Độ sáng (lumen) cao hơn**
Công suất thấp hơn
- Chất lượng sáng cao với chi phí hợp lý**
với chi phí hợp lý

Ứng dụng chung



Thông số kỹ thuật và giá bán lẻ

MÔ TẢ SẢN PHẨM	Kích thước bóng	Độ sáng (lm)	Màu ánh sáng (K)	Công suất (Watt)	Đóng gói (đèn/thùng)	Giá bán lẻ đề nghị
ESS LEDBulb 3W E27 A60 APR	A60	280/300	3000/6500	3	12	42.000 đ
ESS LEDBulb 5W E27 A60 APR	A60	460/480	3000/6500	5	12	52.000 đ
ESS LEDBulb 7W E27 A60 APR	A60	660	3000/6500	7	12	72.000 đ
ESS LEDBulb 9W E27 A60 APR	A60	900	3000/6500	9	12	81.000 đ
ESS LEDBulb 11W E27 A60 APR	A60	1150/1230	3000/6500	11	12	121.000 đ



Bóng LED bulb **Hi-lumen**

Vận hành 24/7 kể cả khi điện áp thấp (90V)



Ưu điểm nổi bật

- Bóng LED độ sáng cao**
Thay thế bóng compact công suất cao
- Chất liệu nhựa cao cấp**
Hạn chế vỡ và chống côn trùng xâm nhập
- Tiết kiệm đến 60% điện năng so với bóng compact**
và 30% so với bóng LED khác

Ứng dụng chung



Thông số kỹ thuật và giá bán lẻ



MÔ TẢ SẢN PHẨM	Kích thước bóng	Độ sáng (lm)	Màu ánh sáng (K)	Công suất (Watt)	Đóng gói (đèn/thùng)	Giá bán lẻ đề nghị
LED Bulb Hilumen 20W E27 A67	A67	1700/1800	3000/6500	20	6	144.000 đ
LED Bulb Hilumen 24W E27 A80	A80	2300	6500	24	6	193.000 đ
LED Bulb Hilumen 32W E27 A80	A80	3000	6500	32	6	231.000 đ



Bóng LED trụ **công suất cao**

Hiệu năng cao, chi phí đầu tư thấp



Ưu điểm nổi bật

- Giải pháp LED thay thế trực tiếp**
cho bóng cao áp/huỳnh quang compact công suất cao
- Tuổi thọ đến 20.000 giờ**

Ứng dụng chung



Thông số kỹ thuật và giá bán lẻ



MÔ TẢ SẢN PHẨM	Kích thước bóng Rộng x Cao (mm)	Độ sáng (lm)	Màu ánh sáng (K)	Công suất (Watt)	Đóng gói (đèn/thùng)	Giá bán lẻ đề nghị
TForce Core HB 28-30W E27 865	100 x 190	2800	6500	30	6	231.000 đ
TForce Core HB 40-40W E27 865	100 x 190	4000	6500	40	6	366.000 đ
TForce Core HB 50-50W E27 865	120 x 230	5000	6500	50	6	459.000 đ



Bóng LED MR16 Essential

Giải pháp thay thế cho bóng halogen

Ưu điểm nổi bật

- Thiết kế phù hợp với chiều dài và** chiều sáng chức năng
- Tiết kiệm điện năng**
Thay thế bóng Halogen 35W hoặc 50W
- Thân thiện với môi trường**
Không chứa vật liệu độc hại

Ứng dụng chung



Nhà ở



Cửa hàng



Khách sạn

Thông số kỹ thuật và giá bán lẻ



MÔ TẢ SẢN PHẨM						
	Góc chiếu (Độ)	Độ sáng (lm)	Màu ánh sáng (K)	Công suất (Watt)	Đóng gói (đèn/thùng)	Giá bán lẻ đề nghị
Essential LED 3-35W	24	240	2700	3	10	138.000 đ
Essential LED 3-35W	24	260	6500	3	10	138.000 đ
Essential LED 5-50W	24	415	2700	5	10	149.000 đ
Essential LED 5-50W	24	460	6500	5	10	149.000 đ



Bóng LED PLC 2 pin

Thay thế bóng PLC truyền thống

Ưu điểm nổi bật

- Thay thế hoàn hảo cho bóng PLC truyền thống**
- Tuổi thọ cao đến 30.000 giờ**
Hiệu năng tối ưu 100 lm/watt
- Lắp đặt dễ dàng**
với khả năng đảo chiều

Ứng dụng chung



Nhà ở



Cửa hàng



Văn phòng



Khu công nghiệp

Lắp đặt

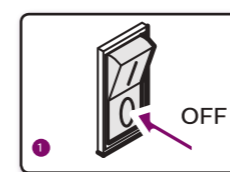

Ngắt nguồn

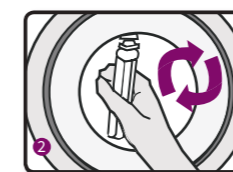

Tháo bóng cũ

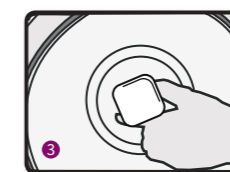

Thay bóng LED PLC

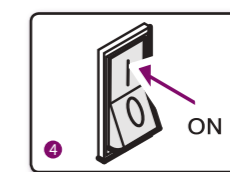

Bật nguồn

*Sản phẩm hoạt động với Ballast điện tử (Vui lòng kiểm tra danh sách tương thích)

Thông số kỹ thuật và giá bán lẻ



MÔ TẢ SẢN PHẨM						
	Kích thước bóng Rộng x Cao (mm)	Độ sáng (lm)	Màu ánh sáng (K)	Công suất (Watt)	Đóng gói (đèn/thùng)	Giá bán lẻ đề nghị
LED PLC 6.5W 830/840/865 2P G24d-2	33.4 x 147.1	700	3000/4000/6500	6.5	10	270.000 đ
LED PLC 8.5W 830/840/865 2P G24d-3	33.4 x 170.1	1000	3000/4000/6500	8.5	10	314.000 đ



Bóng LED Stick

Bóng dạng trụ thay thế bóng compact



Ưu điểm nổi bật

- Kích thước nhỏ gọn**
Tiện thay thế cho bóng Compact trong các bộ đèn âm trần nhỏ
- Chất lượng sáng cao, êm dịu cho mắt**
Đạt chuẩn IED62471 về an toàn quang sinh học
- Ánh sáng phân bố rộng**
nhờ thiết kế tản quang đặc biệt tạo hiệu ứng ánh sáng tương tự bóng compact

Ứng dụng chung



Thông số kỹ thuật và giá bán lẻ

MÔ TẢ SẢN PHẨM	Kích thước bóng Rộng x Cao (mm)	Độ sáng (lm)	Màu ánh sáng (K)	Công suất (Watt)	Đóng gói (đèn/thùng)	Giá bán lẻ đề nghị
LED Stick 7.5W E27	38 x 117	750/806	3000/6500	7.5	12	121.000 đ
LED Stick 11W E27	45 x 137	1055/1150	3000/6500	11	12	151.000 đ



Bóng LED tuýp Ecofit/Ecofit HO

Thay thế bóng tuýp huỳnh quang

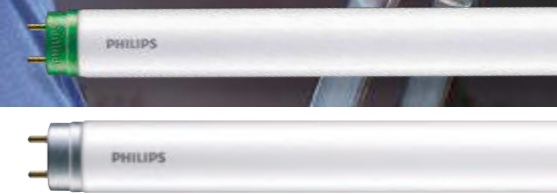

Ưu điểm nổi bật

- Chất lượng sáng cao**
Êm dịu cho mắt
- Tiết kiệm điện đến 55%**
so với bóng huỳnh quang thường
- Lắp đặt an toàn cao**
Đầu dây 1 đầu theo chuẩn quốc tế IEC

Ứng dụng chung

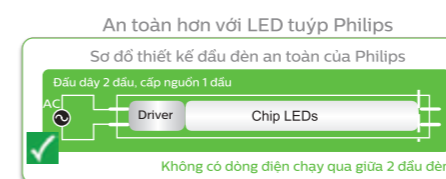

Thiết kế của Philips vừa tương thích với mọi kiểu đi dây (1 đầu và 2 đầu) và an toàn về điện vì không có dòng điện giữa 2 đầu đèn

Phương pháp đấu dây 1 đầu của LED tuýp Philips đảm bảo an toàn theo tiêu chuẩn Quốc tế IEC về điện

Thông số kỹ thuật và giá bán lẻ



MÔ TẢ SẢN PHẨM	Kích thước bóng Dài (mm)	Độ sáng (lm)	Màu ánh sáng (K)	Công suất (Watt)	Đóng gói (đèn/thùng)	Giá bán lẻ đề nghị (kèm chuột)
LED Tube 8W 740/765 T8 AP SL G	600	800	4000/6500	8	10	80.000 đ
LED Tube 16W 740/765 T8 AP SL G	1200	1600	4000/6500	16	10	100.000 đ
LED Tube HO 10W 730/740/765 T8 AP SL G	600	1050	3000/4000/6500	10	10	109.000 đ
LED Tube HO 20W 730/740/765 T8 AP SL G	1200	2100	3000/4000/6500	20	10	142.000 đ



Bóng LED tuýp Essential T5 Mains

An toàn cao với thiết kế đầu đèn cải tiến



Ưu điểm nổi bật

- Quang thông đến 2100 lm** cho phiên bản 1200mm
- Tiết kiệm điện đến 60%** so với bóng huỳnh quang thường
- Tuổi thọ lên đến 30.000 giờ**
- Sử dụng dòng điện trực tiếp** với dải điện áp rộng 100-240V

Ứng dụng chung



Phương pháp đầu dây 1 đầu của LED tuýp Philips đảm bảo an toàn theo tiêu chuẩn Quốc tế IEC về điện

Thông số kỹ thuật và giá bán lẻ



MÔ TẢ SẢN PHẨM	Kích thước bóng Dài (mm)	Độ sáng (lm)	Màu ánh sáng (K)	Công suất (Watt)	Đóng gói (đèn/thùng)	Giá bán lẻ đề nghị
Essential LEDtube 8W 830/840/865 G5 I APR	600	950/1050	3000/4000/6500	8	20	373.000 đ
Essential LEDtube 16W 830/840/865 G5 I APR	1200	1950/2100	3000/4000/6500	16	20	530.000 đ



Bóng LED TrueForce Post-top/Highbay

Giải pháp LED thay thế trực tiếp bóng cao áp



Post-top

Highbay

Ưu điểm nổi bật

- Giải pháp LED thay thế trực tiếp** cho bóng cao áp trong ứng dụng Post-top và Highbay
- Tuổi thọ bền lâu** Hoạt động trong bộ đèn kín với Tcase lên đến 80°C (Post-top)
- Tiết kiệm đến 74% điện năng** LED 33W so với HPL 125W (Post-top)

Ứng dụng chung

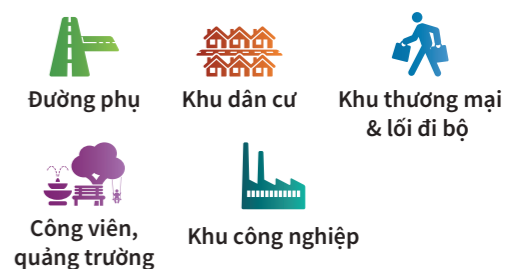

Thông số kỹ thuật và giá bán lẻ



MÔ TẢ SẢN PHẨM	Kích thước bóng Rộng x Cao (mm)	Độ sáng (lm)	Màu ánh sáng (K)	Công suất (Watt)	Điện áp (V)	Tuổi thọ (giờ)	Đóng gói (đèn/thùng)	Giá bán lẻ đề nghị
Post-top								
TForce LED HPL ND 29-25W E27 740 FR	84 x 178	2900	4000	25	220-240	50000	6	1.938.000 đ
TForce LED HPL ND 32-25W E27 740 CL	84 x 178	3200	4000	25	220-240	50000	6	1.938.000 đ
TForce LED HPL ND 44-33W E27 740 FR	84 x 178	4400	4000	33	220-240	50000	6	2.155.000 đ
TForce LED HPL ND 48-33W E27 740 CL	84 x 178	4800	4000	33	220-240	50000	6	2.155.000 đ
Highbay								
TForce Core HB 200-160W E40 840 NB/WB GM	211 x 252	20000	4000	160	110-277	25000	2	4.981.000 đ
TForce Core HB 200-160W E40 865 NB/WB GM	211 x 252	20000	6500	160	110-277	25000	2	4.981.000 đ



Bộ máng đèn LED T8

Tích hợp bộ điện, thay thế máng đèn huỳnh quang

Ưu điểm nổi bật

- Thiết kế thanh lịch, đầu đèn mỏng**
Không thấy điểm đen khi kết nối liên tục nhiều đèn
- Lắp đặt dễ dàng và linh hoạt**
Dây nối thông minh kèm theo móc cài hỗ trợ lắp nổi trên tường hoặc treo trần
- Kết cấu chắc chắn**
Vỏ đèn bằng nhựa tổng hợp nguyên khối đảm bảo độ an toàn cao

Các sản phẩm đang được ưa chuộng



BN016C



BN012C

Ứng dụng chung

- Nhà ở
- Cửa hàng
- Văn phòng
- Trường học
- Khu công nghiệp
- Bãi đỗ xe

LED Batten BN016C

Chất lượng sáng vượt trội, tiết kiệm hơn

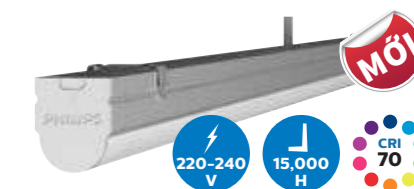

Thông số kỹ thuật và giá bán lẻ

MÔ TẢ SẢN PHẨM	Kích thước đèn Dài (mm)	Độ sáng (lm)	Màu ánh sáng (K)	Công suất (Watt)	Đóng gói (đèn/thùng)	Giá bán lẻ đề nghị
BN016C LED8 L600	600	800	4000/6500	8	25	155.000 đ
BN016C LED16 L1200	1200	1600	4000/6500	16	25	215.000 đ

- + **Chất liệu & màu sắc:** Trắng, vỏ đèn bằng nhựa tổng hợp nguyên khối
- + **Tính năng nâng cao:** Thiết kế quang học tối ưu chống bị đốm sáng, có thể lắp cấp nguồn từ mọi vị trí

LED Batten BN012C

Tiết kiệm hơn, sáng lâu hơn

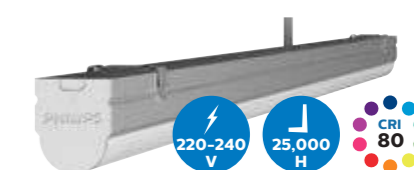

Thông số kỹ thuật và giá bán lẻ

MÔ TẢ SẢN PHẨM	Kích thước đèn Dài (mm)	Độ sáng (lm)	Màu ánh sáng (K)	Công suất (Watt)	Đóng gói (đèn/thùng)	Giá bán lẻ đề nghị
BN012C LED10 L600	600	1000	3000/4000/6500	10	25	193.000 đ
BN012C LED20 L1200	1200	2000	3000/4000/6500	20	25	269.000 đ

- + **Chất liệu & màu sắc:** Trắng, vỏ đèn bằng nhựa tổng hợp nguyên khối
- + **Tính năng nâng cao:** Có thể lắp nối tiếp nhiều đèn với đầu cắm đực & cái, cấp nguồn từ giữa hoặc một đầu

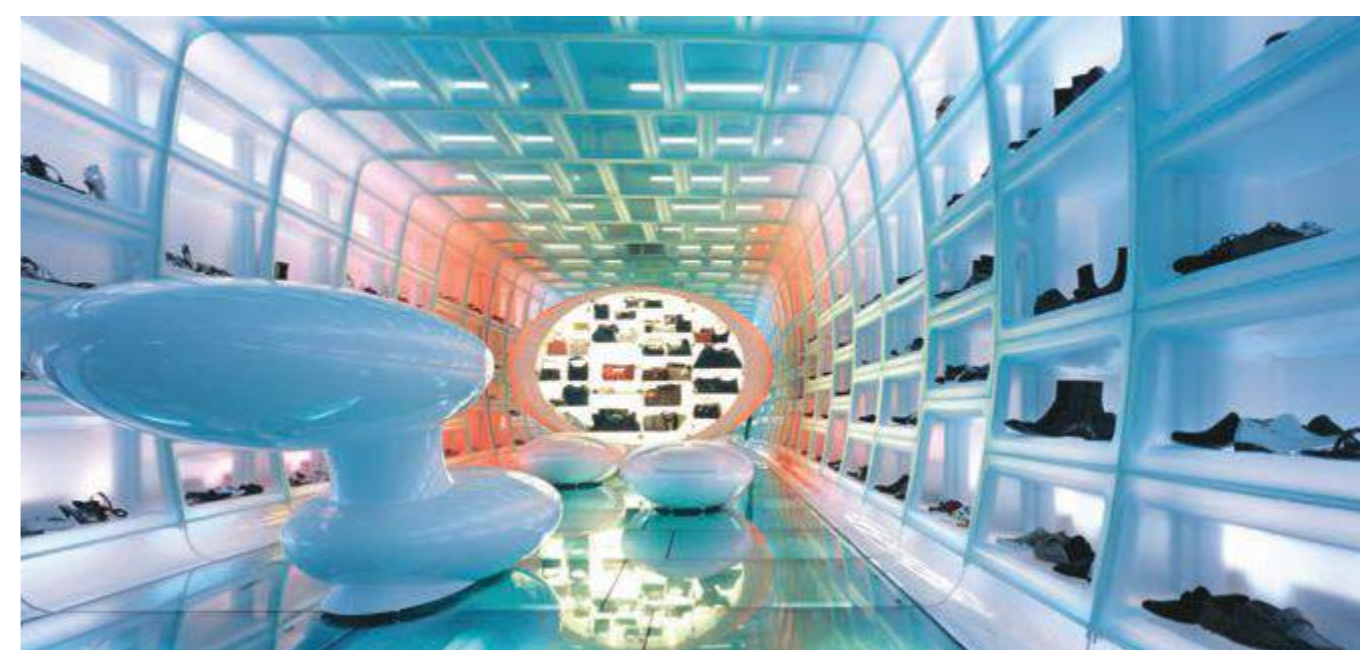



Bộ máng đèn LED T5

Thay thế máng đèn huỳnh quang T5

Ưu điểm nổi bật



Thiết kế nguyên khối, đầu đèn mỏng

Không thấy điểm đen khi kết nối liên tục nhiều đèn



Lắp đặt dễ dàng và linh hoạt

Có thể lắp tiếp nối nhiều đèn



Ánh sáng chất lượng cao

Tám tán quang chất lượng cao giúp ánh sáng phân bố đồng đều

Ứng dụng chung



Nhà ở



Cửa hàng



Văn phòng



Khách sạn



Trường học

Slimline LED Batten (Series 3117x)

Thay thế trực tiếp cho đèn T5 truyền thống



Thông số kỹ thuật và giá bán lẻ

MÔ TẢ SẢN PHẨM	Kích thước đèn D x R x C (mm)	Độ sáng (lm)	Màu ánh sáng (K)	Công suất (Watt)	Đóng gói (đèn/thùng)	Giá bán lẻ đề nghị
31171 Slimline 10W wall lamp LED	594 x 22 x 34	800/900	3000/6500	10	20	173.000 đ
31170 Slimline 20W wall lamp LED	1196 x 22 x 34	1700/1800	3000/6500	20	20	248.000 đ

+ **Chất liệu & màu sắc:** Trắng, vỏ đèn bằng nhựa tổng hợp nguyên khối

+ **Tính năng nâng cao:** Ánh sáng êm dịu bảo vệ mắt, không bị chói và nhấp nháy

LED Batten BN058C

Chất lượng sáng cao, hiệu suất vượt trội



Thông số kỹ thuật và giá bán lẻ

MÔ TẢ SẢN PHẨM	Kích thước đèn Dài (mm)	Độ sáng (lm)	Màu ánh sáng (K)	Công suất (Watt)	Đóng gói (đèn/thùng)	Giá bán lẻ đề nghị
BN058C LED3 L300	300	300	3000/4000/6500	3.4	24	103.000 đ
BN058C LED5 L600	600	600	3000/4000/6500	6.5	24	132.000 đ
BN058C LED9 L900	900	900	3000/4000/6500	9.6	24	163.000 đ
BN058C LED11 L1200	1200	1200	3000/4000/6500	13	24	193.000 đ
ZCH086 C-2 (cấp nguồn)					20	18.000 đ
ZCH086 CCPA (dây nối, 260mm)					20	21.000 đ
ZCH086 CCPA (dây nối, 600mm)					10	27.000 đ

+ **Chất liệu & màu sắc:** Trắng, vỏ đèn bằng nhựa tổng hợp nguyên khối

+ **Tính năng nâng cao:** Có thể lắp nối tiếp nhiều đèn với đầu cắm đực & cái

LED Batten BN068C

Chất lượng sáng cao, hiệu suất vượt trội



Thông số kỹ thuật và giá bán lẻ

MÔ TẢ SẢN PHẨM	Kích thước đèn Dài (mm)	Độ sáng (lm)	Màu ánh sáng (K)	Công suất (Watt)	Đóng gói (đèn/thùng)	Giá bán lẻ đề nghị
BN068C LED3 L300	300	300	3000/4000/6500	3.6	24	108.000 đ
BN068C LED5 L600	600	600	3000/4000/6500	7	24	139.000 đ
BN068C LED9 L900	900	900	3000/4000/6500	10.6	24	172.000 đ
BN068C LED11 L1200	1200	1200	3000/4000/6500	14	24	204.000 đ
ZCH086 C-2 (cấp nguồn)					20	18.000 đ
ZCH086 CCPA (dây nối, 260mm)					20	21.000 đ
ZCH086 CCPA (dây nối, 600mm)					10	27.000 đ

+ **Chất liệu & màu sắc:** Trắng, vỏ đèn bằng nhựa tổng hợp nguyên khối

+ **Tính năng nâng cao:** Có thể lắp nối tiếp nhiều đèn với đầu cắm đực & cái



Bộ đèn LED âm trần

Thiết kế cho không gian sống hiện đại

Ưu điểm nổi bật

- Phân bố ánh sáng tối ưu**
Tấm tán quang lớn giúp phân bố ánh sáng rộng hơn, giảm chói
- Phù hợp cho mọi loại trần**
Thiết kế mỏng gọn nhờ bộ nguồn tích hợp cùng với đèn
- Dễ lắp đặt và thay thế**
Lắp đặt đơn giản chỉ với 3 bước bật, trượt và chỉnh

Ứng dụng chung



Smalu (5906x series)

Có thể điều khiển bằng remote trực tiếp

Thông số kỹ thuật và giá bán lẻ

MÔ TẢ SẢN PHẨM	Kích thước đèn Rộng x Cao (mm)	Lỗ cắt (mm)	Độ sáng (lm)	Màu ánh sáng (K)	Công suất (Watt)	Đóng gói (đèn/thùng)	Giá bán lẻ đề nghị
59061 Smalu 125 9W	139 x 77	125	560	3000/4000/6500	9	12	865.000 đ
59062 Smalu 125 RM 9W (có remote)	139 x 77	125	560	3000/4000/6500	9	12	1.081.000 đ

+ **Tính năng nâng cao:** Điều khiển từ xa bằng remote, có thể gộp nhiều bộ đèn. Dễ dàng thay đổi màu ánh sáng (3 màu) và cấp độ sáng theo ý muốn. Thiết kế chắc chắn theo quy chuẩn quốc tế.

DN027B (Tròn, lắp âm trần)

Dải công suất rộng, kiểu dáng đa dạng

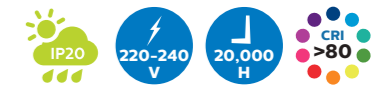

Thông số kỹ thuật và giá bán lẻ

MÔ TẢ SẢN PHẨM	Kích thước đèn Rộng x Cao (mm)	Lỗ cắt (mm)	Độ sáng (lm)	Màu ánh sáng (K)	Công suất (Watt)	Đóng gói (đèn/thùng)	Giá bán lẻ đề nghị
DN027B LED3 D90 RD	115 x 33	90	300	3000/4000/6500	4	24	163.500 đ
DN027B LED6 D90 RD	115 x 33	90	600	3000/4000/6500	7	24	198.100 đ
DN027B LED6 D100 RD	125 x 33	100	600	3000/4000/6500	7	24	199.200 đ
DN027B LED6 D125 RD	150 x 33	125	600	3000/4000/6500	7	24	220.900 đ
DN027B LED9 D125 RD	150 x 33	125	900	3000/4000/6500	11	24	254.500 đ
DN027B LED12 D150 RD	175 x 33	150	1200	3000/4000/6500	15	24	320.500 đ
DN027B LED15 D175 RD	200 x 33	175	1500	3000/4000/6500	18	24	394.200 đ
DN027B LED20 D200 RD	225 x 33	200	2000	3000/4000/6500	23	24	473.200 đ

+ **Chất liệu và màu sắc:** Thân đèn bằng kim loại sơn trắng RAL9003, nấp sau bằng nhựa PC trắng, tán quang bằng nhựa PC

+ **Tính năng nâng cao:** Dải công suất rộng phù hợp với mọi yêu cầu

DN027B (Vuông, lắp âm trần)

Dải công suất rộng, kiểu dáng đa dạng

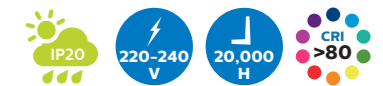

Thông số kỹ thuật và giá bán lẻ

MÔ TẢ SẢN PHẨM	Kích thước đèn Rộng x Cao (mm)	Lỗ cắt (mm)	Độ sáng (lm)	Màu ánh sáng (K)	Công suất (Watt)	Đóng gói (đèn/thùng)	Giá bán lẻ đề nghị
DN027B LED3 L100 SQ	125 x 33	100	300	3000/4000/6500	4	24	192.700 đ
DN027B LED6 L100 SQ	125 x 33	100	600	3000/4000/6500	4	24	207.900 đ
DN027B LED6 L125 SQ	150 x 33	125	600	3000/4000/6500	7	24	237.100 đ
DN027B LED9 L125 SQ	150 x 33	125	900	3000/4000/6500	11	24	258.800 đ
DN027B LED6 L150 SQ	175 x 33	150	600	3000/4000/6500	7	24	314.000 đ
DN027B LED9 L150 SQ	175 x 33	150	900	3000/4000/6500	11	24	327.000 đ
DN027B LED12 L150 SQ	175 x 33	150	1200	3000/4000/6500	15	24	336.800 đ

+ **Chất liệu và màu sắc:** Thân đèn bằng kim loại sơn trắng RAL9003, nấp sau bằng nhựa PC trắng, tán quang bằng nhựa PC

+ **Tính năng nâng cao:** Dải công suất rộng phù hợp với mọi yêu cầu

DN027C (Tròn, lắp nổi)

Dải công suất rộng, kiểu dáng đa dạng

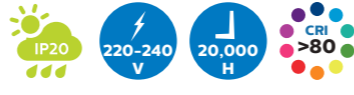

Thông số kỹ thuật và giá bán lẻ

MÔ TẢ SẢN PHẨM	Kính thước đèn		Độ sáng (lm)	Màu ánh sáng (K)	Công suất (Watt)	Đóng gói (đèn/thùng)	Giá bán lẻ đề nghị
	Rộng x Cao (mm)	Lỗ cắt (mm)					
DN027C LED9 D150	150 x 40	150	900	3000/4000/6500	11	24	327.000 đ
DN027C LED12 D175	175 x 40	175	1200	3000/4000/6500	15	24	408.300 đ
DN027C LED15 D200	200 x 40	200	1500	3000/4000/6500	18	24	487.300 đ
DN027C LED20 D225	225 x 40	225	2000	3000/4000/6500	23	24	556.600 đ

Eridani

Mỏng gọn, giảm chói, giá cạnh tranh



Thông số kỹ thuật và giá bán lẻ

MÔ TẢ SẢN PHẨM	Kính thước đèn		Độ sáng (lm)	Màu ánh sáng (K)	Công suất (Watt)	Đóng gói (đèn/thùng)	Giá bán lẻ đề nghị
	Rộng x Cao (mm)	Lỗ cắt (mm)					
59260 ERIDANI 080 3W	92 x 42	80	200/215	3000/4000/6500	3	12	113.000 đ
59260 ERIDANI 100 5W	112 x 51	100	400/430	3000/4000/6500	5	12	133.000 đ
59260 ERIDANI 125 7.5W	137 x 52	125	600/630	3000/4000/6500	7.5	12	172.000 đ
59260 ERIDANI 150 7.5W	166 x 58	150	600/630	3000/4000/6500	7.5	12	180.000 đ
59260 ERIDANI 175 12W	191 x 60	175	900/940	3000/4000/6500	12	12	211.000 đ
59260 ERIDANI 200 14W	216 x 62	200	1200/1250	3000/4000/6500	14	12	257.000 đ

Meson (5920x series)

Ánh sáng đồng đều, giá cạnh tranh

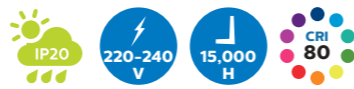

Thông số kỹ thuật và giá bán lẻ

MÔ TẢ SẢN PHẨM	Kính thước đèn		Độ sáng (lm)	Màu ánh sáng (K)	Công suất (Watt)	Đóng gói (đèn/thùng)	Giá bán lẻ đề nghị
	Rộng x Cao (mm)	Lỗ cắt (mm)					
59200 MESON 080 3.5W	95 x 46	80	300/320	3000/4000/6500	3.5	12	113.000 đ
59201 MESON 090 5.5W	105 x 46	90	450/460	3000/4000/6500	5.5	12	133.000 đ
59202 MESON 105 7W	120 x 47	105	600/620	3000/4000/6500	7	12	172.000 đ
59203 MESON 125 10W	140 x 47	125	900/940	3000/4000/6500	10	12	200.000 đ

Marcasite (5952x series)

Tích hợp bộ điện nhưng chỉ mỏng 29mm



Thông số kỹ thuật và giá bán lẻ

Kiểu dáng: Tròn/Vuông

MÔ TẢ SẢN PHẨM	Kính thước đèn		Độ sáng (lm)	Màu ánh sáng (K)	Công suất (Watt)	Đóng gói (đèn/thùng)	Giá bán lẻ đề nghị
	Rộng x Cao (mm)	Lỗ cắt (mm)					
59521 MARCASITE 100 9W (Tròn)	110 x 29	95	600/620	3000/4000/6500	9	12	193.000 đ
59522 MARCASITE 125 12W (Tròn)	135 x 29	125	900/930	3000/4000/6500	12	12	248.000 đ
59523 MARCASITE 150 14W (Tròn)	160 x 29	145	900/930	3000/4000/6500	14	12	302.000 đ
59531 MARCASITE 175 16W (Tròn)	185 x 29	170	1200/1240	3000/4000/6500	16	12	377.000 đ
59526 MARCASITE 100 SQ 9W (Vuông)	110 x 110 x 29	95	600/620	3000/4000/6500	9	12	193.000 đ
59527 MARCASITE 125 SQ 12W (Vuông)	135 x 135 x 29	120	900/930	3000/4000/6500	12	12	248.000 đ
59528 MARCASITE 150 SQ 14W (Vuông)	160 x 160 x 29	145	900/930	3000/4000/6500	14	12	302.000 đ

+ Tính năng nâng cao: Siêu mỏng chỉ 29mm, driver tích hợp sẵn, dễ dàng lắp đặt, ánh sáng êm dịu, bảo vệ mắt

Chóa đèn downlight

Thông số kỹ thuật và giá bán lẻ

MÔ TẢ SẢN PHẨM	Kính thước chóa		Đóng gói (đèn/thùng)	Giá bán lẻ đề nghị
	Rộng x Cao (mm)	Lỗ cắt (mm)		
Chóa đèn downlight QBS022-GU5.3 WH, màu trắng	80 x 25	70	12	54.000 đ
Chóa đèn downlight QBS024-GU5.3 WH, màu trắng	85 x 25	72	12	92.000 đ
Chóa đèn downlight QBS025-GU5.3 WH, màu trắng	80 x 25	72	12	99.000 đ
Chóa đèn downlight QBS026-GU5.3 WH, màu trắng	80 x 28	70	12	99.000 đ
Chóa đèn downlight QBS027-GU5.3 WH, màu trắng	95 x 39	82	12	149.000 đ
Chóa đèn downlight QBS028-GU5.3 WH, màu trắng	95 x 32	82	12	251.000 đ
Chóa đèn downlight QBS029-GU5.3 WH, màu trắng	128 x 80	110	12	268.000 đ

Kyanite (5975x series)

Thay đổi góc chiếu linh hoạt (theo 1 trục)



Thông số kỹ thuật và giá bán lẻ

MÔ TẢ SẢN PHẨM	Hình ảnh		Thông số kỹ thuật				Giá bán lẻ đề nghị
	Kích thước đèn Rộng x Cao (mm)	Lỗ cắt (mm)	Độ sáng (lm)	Màu ánh sáng (K)	Công suất (Watt)	Đóng gói (đèn/thùng)	
59751 KYANITE 070 3W	82 x 73	70	190	2700/4000	3	12	135.000 đ
59752 KYANITE 070 5W	82 x 73	70	310	2700/4000	5	12	146.000 đ

+ **Chất liệu và màu sắc:** Nhựa tổng hợp, trắng

+ **Tính năng nâng cao:** Đèn LED chiếu điểm có thể thay đổi được góc chiếu (theo 1 trục). Không tia cực tím, không chói và nhấp nháy

Pomeron (5977x series)

Thay đổi góc chiếu linh hoạt (theo 2 trục)



Thông số kỹ thuật và giá bán lẻ

MÔ TẢ SẢN PHẨM	Hình ảnh		Thông số kỹ thuật				Giá bán lẻ đề nghị
	Đường kính đèn Rộng x Cao (mm)	Lỗ cắt (mm)	Độ sáng (lm)	Màu ánh sáng (K)	Công suất (Watt)	Đóng gói (đèn/thùng)	
59774 POMERON 070 3W (Trắng)	90 x 73	70	190	2700/4000	3	12	157.000 đ
59775 POMERON 070 5W (Trắng)	90 x 73	70	310	2700/4000	5	12	183.000 đ
59776 POMERON 070 7W (Trắng)	90 x 80	70	450	2700/4000	7	12	189.000 đ
59774 POMERON 070 3W SI (Bạc)	90 x 73	70	190	2700/4000	3	12	172.000 đ
59775 POMERON 070 5W SI (Bạc)	90 x 73	70	310	2700/4000	5	12	193.000 đ
59776 POMERON 070 7W SI (Bạc)	90 x 80	70	450	2700/4000	7	12	204.000 đ

+ **Chất liệu và màu sắc:** Vàng kim loại, thân nhựa tổng hợp, màu trắng/bạc

+ **Tính năng nâng cao:** Đèn LED chiếu điểm có thể thay đổi được góc chiếu (theo 2 trục). Không tia cực tím, không chói và nhấp nháy



Bộ đèn LED ốp trần

Chất lượng sáng cao cho ngôi nhà bạn



Ưu điểm nổi bật

- Kiểu dáng hiện đại, bề mặt ngoài trơn láng**
Dễ dàng vệ sinh, chống côn trùng xâm nhập
- Vật liệu chế tạo chất lượng cao**
Không hiện tượng ố vàng
- Vận hành bền bỉ, hiệu suất cao**
Tiết kiệm 80% điện năng so với đèn dây tóc

Ứng dụng chung



Bộ đèn LED ốp trần Moire & Twirly

3336x series & 3182x series



Thông số kỹ thuật và giá bán lẻ

MÔ TẢ SẢN PHẨM	Hình ảnh		Thông số kỹ thuật				Giá bán lẻ đề nghị
	Kích thước đèn Rộng x Cao (mm)	Độ sáng (lm)	Màu ánh sáng (K)	Công suất (Watt)	Đóng gói (đèn/thùng)		
33369 Moire LED CEILING10W	265 x 70	650	6500	10	12	291.000 đ	
33362 Moire LED CEILING16W	320 x 79	1100	6500	16	6	486.000 đ	
31824 Twirly LED WHT 12W	290 x 60	800	2700/6500	12	10	540.000 đ	
31825 Twirly LED WHT 17W	350 x 60	1100	2700/6500	17	10	757.000 đ	



Đèn LED dây

Hắt sáng hoàn hảo với LED dây Philips

Ưu điểm nổi bật

- Kích thước linh hoạt, lắp đặt dễ dàng**
cho trần nhà giật cấp và khe hẹp
- Tuổi thọ cao**
lên đến 20.000 giờ

Ứng dụng chung



Nhà ở



Cửa hàng



Khách sạn

Thông số kỹ thuật và giá bán lẻ



MÔ TẢ SẢN PHẨM	Kích thước Dài (m)	Độ sáng (lm)	Màu ánh sáng (K)	Công suất (Watt)	Điện áp (V)	Giá bán lẻ đề nghị
Dây đèn LED DLI 31059 LED tape 3000K 18W 5m	5	360	3000	18	Theo driver	908.000 đ
Dây nguồn đèn LED dây						19.000 đ
Đầu nối đèn LED dây						13.000 đ



Bộ đèn pha LED (LED floodlight)

Kiểu dáng thanh lịch, vận hành bền bỉ



My Garden

BVP 13x

Ưu điểm nổi bật

- Thiết kế mỏng gọn với driver thích hợp**
Dễ dàng lắp đặt vào các bề mặt kiến trúc
- Vỏ nhôm đúc chắc chắn, tản nhiệt tốt**
Kính chịu lực bảo vệ vỏ đèn khi va đập
- Vận hành ổn định, tuổi thọ bền lâu**
Độ kín IP65 chống bụi và thấm nước, đảm bảo an toàn khi hoạt động ngoài trời

Ứng dụng chung



Mặt tiền kiến trúc



Khu dân cư



Sân vườn



Sân thể thao mini

Đèn pha LED My Garden (1734x series)

Kết cấu cứng cáp, tuổi thọ cao



Thông số kỹ thuật và giá bán lẻ

MÔ TẢ SẢN PHẨM	Kích thước đèn Rộng x Cao x Sâu (mm)	Độ sáng (lm)	Màu ánh sáng (K)	Công suất (Watt)	Đóng gói (đèn/thùng)	Giá bán lẻ đề nghị
17341 Flood Light 10W	127 x 38 x 119	800	2700/4000	10	12	412.000 đ
17342 Flood Light 20W	161 x 38 x 146	1500	3000/4000/6500	20	12	632.000 đ

- + **Chất liệu & màu sắc:** Vỏ nhôm đúc, kính chịu lực, đai ốc bằng thép không gỉ
- + **Tính năng nâng cao:** Cáp nối theo tiêu chuẩn IEC, kết cấu chắc chắn, tản nhiệt tốt hơn

Đèn pha LED BVP 13x

Thiết kế kính đột phá cho ánh sáng xuất sắc

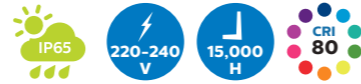

Thông số kỹ thuật và giá bán lẻ

MÔ TẢ SẢN PHẨM	Kích thước đèn Dài x Rộng x Cao (mm)	Độ sáng (lm)	Màu ánh sáng (K)	Công suất (Watt)	Đóng gói (đèn/thùng)	Giá bán lẻ đề nghị
BVP131 LED8 10W	117 x 109 x 27	800	3000/4000/6500	10	12	323.000 đ
BVP132 LED16 20W	134 x 130 x 28	1600	3000/4000/6500	20	12	432.000 đ
BVP133 LED24 30W	167 x 170 x 36	2400	3000/4000/6500	30	12	757.000 đ
BVP135 LED40 50W	222 x 240 x 38	4000	3000/4000/6500	50	12	973.000 đ

+ **Chất liệu & màu sắc:** Vỏ nhôm đúc, tấm tán quang lớn phủ toàn bộ bề mặt

+ **Tính năng nâng cao:** Khớp định hướng giúp điều chỉnh góc chiếu chính xác, mặt kính bên trong với thiết kế tổ ong cho ánh sáng đồng đều, giảm chói



Đèn pha cao áp ConTempo

Bộ đèn tích hợp



Ưu điểm nổi bật

- Thiết kế nhôm đúc chắc chắn**
với lớp phủ chống ăn mòn
- Sản phẩm đã qua kiểm nghiệm nghiêm ngặt**
về chống thấm nước và chống ăn mòn
- Tiết kiệm điện năng**
Tích hợp chấn lưu, tụ điện và kích điện

Ứng dụng chung



Thông số kỹ thuật và giá bán lẻ



MÔ TẢ SẢN PHẨM	Kích thước Dài x Rộng x Cao (mm)	Màu ánh sáng (K)	Công suất (Watt)	Đóng gói (đèn/thùng)	Giá bán lẻ đề nghị
Đèn pha cao áp đối xứng					
RVP350 HPI-TP250W K IC S SP	471 x 170 x 510	Trắng	250	1	4.025.000 đ
RVP350 HPI-TP400W K IC S SP	473 x 170 x 510	Trắng	400	1	4.380.000 đ
RVP350 SON-T250W K IC S SP	475 x 170 x 510	Vàng	250	1	4.126.000 đ
RVP350 SON-T400W K IC S SP	477 x 170 x 510	Vàng	400	1	5.162.000 đ
Đèn pha cao áp bất đối xứng					
RVP350 HPI-TP250W K IC A SP	470 x 170 x 458	Trắng	250	1	4.052.000 đ
RVP350 HPI-TP400W K IC A SP	471 x 170 x 458	Trắng	400	1	4.407.000 đ
RVP350 SON-T250W K IC A SP	472 x 170 x 458	Vàng	250	1	4.153.000 đ
RVP350 SON-T400W K IC A SP	473 x 170 x 458	Vàng	400	1	5.168.000 đ



Bóng huỳnh quang compact

Thay thế đèn dây tóc, an toàn và tiết kiệm

Ưu điểm nổi bật

- Nhỏ gọn hơn, sáng hơn**
với công nghệ định tăng cường độ sáng
- Tương thích điện từ EMC**
Giảm nhiễu điện từ lên thiết bị điện tử khác khi hoạt động
- Tiết kiệm đến 80% điện năng***
*So với bóng dây tóc

Ứng dụng chung

- Nhà ở
- Cửa hàng
- Văn phòng
- Trường học
- Khách sạn

Các sản phẩm đang được ưa chuộng

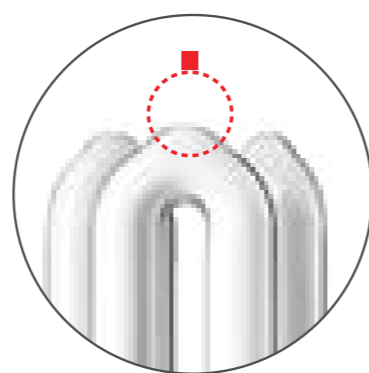

Định tăng cường độ sáng

Bóng compact Genie

Thông số kỹ thuật và giá bán lẻ



MÔ TẢ SẢN PHẨM	Độ sáng (lm)	Màu ánh sáng (K)	Công suất (Watt)	Đóng gói (đèn/thùng)	Giá bán lẻ đề nghị
GENIE 5W E27	250	2700/6500	5	12	54.000 đ
GENIE 11W E27	580/600	2700/6500	11	12	64.000 đ
GENIE 14W E27	760/810	2700/6500	14	12	68.000 đ

Bóng compact Essential

Thông số kỹ thuật và giá bán lẻ



MÔ TẢ SẢN PHẨM	Độ sáng (lm)	Màu ánh sáng (K)	Công suất (Watt)	Đóng gói (đèn/thùng)	Giá bán lẻ đề nghị
ESSENTIAL 8W E27	430	2700/6500	8	12	47.000 đ
ESSENTIAL 18W E27	1100	2700/6500	18	12	77.000 đ
ESSENTIAL 23W E27	1400	2700/6500	23	12	80.000 đ

Bóng compact Tornado

Thông số kỹ thuật và giá bán lẻ



MÔ TẢ SẢN PHẨM	Độ sáng (lm)	Màu ánh sáng (K)	Công suất (Watt)	Đóng gói (đèn/thùng)	Giá bán lẻ đề nghị
TORNADO 12W E27	685/725	2700/6500	12	12	71.000 đ
TORNADO 15W E27	900/950	2700/6500	15	12	84.000 đ
TORNADO 20W E27	1250/1350	2700/6500	20	12	85.000 đ
TORNADO 24W E27	1450/1550	2700/6500	24	12	86.000 đ

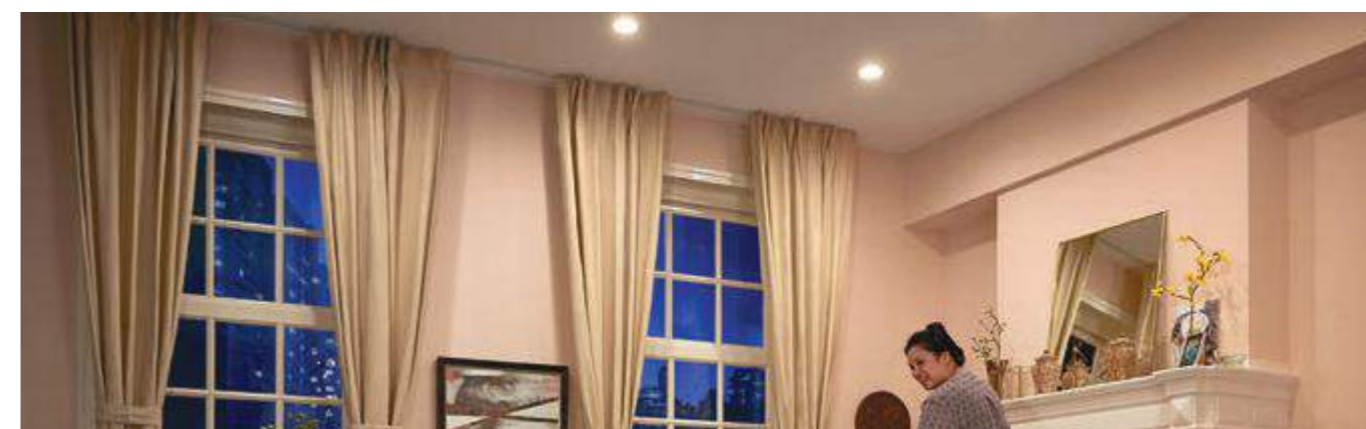



Bóng huỳnh quang

Sáng hơn với chất lượng ánh sáng chuẩn

Ưu điểm nổi bật



Tiết kiệm 10% điện năng

so với bóng huỳnh quang thông thường



Sáng hơn 30%

độ trung thực màu sắc cao
(bóng tuýp huỳnh quang T8 siêu sáng)

Ứng dụng chung



Nhà ở



Cửa hàng



Văn phòng



Trường học



Khách sạn



Khu công nghiệp

Các sản phẩm đang được ưa chuộng

Bóng tiêu chuẩn



Bóng siêu sáng



Bóng T5 Essential



Chứng nhận tiết kiệm năng lượng của Bộ Công Thương



Sử dụng ballast điện tử không hiện tượng nhấp nháy

Bóng tuýp huỳnh quang T8 tiêu chuẩn

Tuổi thọ đến 13.000 giờ



Thông số kỹ thuật và giá bán lẻ

MÔ TẢ SẢN PHẨM						
	Chiều dài bóng (mm)	Độ sáng (lm)	Màu ánh sáng (K)	Công suất (Watt)	Đóng gói (đèn/thùng)	Giá bán lẻ đề nghị
TL-D 18W/54-765 1SL/30	600	1050	6500	18	30	18.700 đ
TL-D 36W/54-765 1SL/30	1200	2500	6500	36	30	20.900 đ

Bóng tuýp huỳnh quang T8 siêu sáng

Tuổi thọ 15.000 giờ, sáng hơn 30%



Thông số kỹ thuật và giá bán lẻ

MÔ TẢ SẢN PHẨM						
	Chiều dài bóng (mm)	Độ sáng (lm)	Màu ánh sáng (K)	Công suất (Watt)	Đóng gói (đèn/thùng)	Giá bán lẻ đề nghị
TL-D Super 80 Brightboost 18W 1SL/25	600	1300/1350	3000/4000/6500	18	25	27.800 đ
TL-D Super 80 Brightboost 36W 1SL/25	1200	3050/3250	3000/4000/6500	36	25	39.500 đ

Bóng tuýp huỳnh quang T5 Essential

Kích thước nhỏ hơn 40%, tiết kiệm hơn 30% điện năng



Thông số kỹ thuật và giá bán lẻ

MÔ TẢ SẢN PHẨM						
	Chiều dài bóng (mm)	Độ sáng (lm)	Màu ánh sáng (K)	Công suất (Watt)	Đóng gói (đèn/thùng)	Giá bán lẻ đề nghị
TL5 Essential 14W	600	1260/1350	3000/4000/6500	14	40	37.500 đ
TL5 Essential 28W	1200	2700/2900	3000/4000/6500	28	40	40.900 đ





Bóng cao áp Sodium

Hiệu suất cao, tuổi thọ bền lâu

Ưu điểm nổi bật

- Tuổi thọ đèn cao**
lên đến 28.000 giờ
- Duy trì quang thông cao**
Hiệu suất phát sáng lên đến 120lm/W
- Thân thiện với môi trường**

Ứng dụng chung

- Đường phố
- Khu dân cư
- Khu công nghiệp và thương mại
- Khu thể thao giải trí

Thông số kỹ thuật và giá bán lẻ

MÔ TẢ SẢN PHẨM	Độ sáng (lm)	Màu ánh sáng (K)	Công suất (Watt)	Điện áp (V)	Chuôi đèn	Đóng gói (đèn/thùng)	Giá bán lẻ đề nghị
SON 50W	3500	Vàng	50	Theo ballast	E27	24	205.000 đ
SON 70W	5600	Vàng	70	Theo ballast	E27	24	258.000 đ
SON 100W (xuất xứ châu Âu)	8700	Vàng	100	Theo ballast	E40	12	377.000 đ
SON 150W	14500	Vàng	150	Theo ballast	E40	12	272.000 đ
SON 250W	27000	Vàng	250	Theo ballast	E40	12	297.000 đ
SON 400W	48000	Vàng	400	Theo ballast	E40	12	403.000 đ
SON-T 70W	6000	Vàng	70	Theo ballast	E27	12	193.000 đ
SON-T 100W	9000	Vàng	100	Theo ballast	E40	12	193.000 đ
SON-T 150W	15000	Vàng	150	Theo ballast	E40	12	214.000 đ
SON-T 250W	28000	Vàng	250	Theo ballast	E40	12	236.000 đ
SON-T 400W	48000	Vàng	400	Theo ballast	E40	12	257.000 đ
SON-T 1000W	130000	Vàng	1000	Theo ballast	E40	4	1.502.000 đ

28,000 H



Bóng cao áp Metal

Hiệu quả chiếu sáng cao

Ưu điểm nổi bật

- Độ an toàn cao**
Duy trì độ ổn định lâu dài
- Tiết kiệm điện năng**
mà vẫn đảm bảo cải thiện chất lượng sáng
- Tương thích với 2 loại ballast**
Dễ lắp đặt

Ứng dụng chung

- Khu thương mại
- Nhà ga
- Khu công nghiệp
- Sân bay
- Bến cảng

Thông số kỹ thuật và giá bán lẻ

MÔ TẢ SẢN PHẨM	Độ sáng (lm)	Màu ánh sáng (K)	Công suất (Watt)	Điện áp (V)	Đuôi đèn	Đóng gói (đèn/thùng)	Giá bán lẻ đề nghị
HPI-T 1000W/543	50000	Trắng	1000	Theo ballast	E40	4	2.146.000 đ
MASTER HPI-T Plus 250W/645	18000	Trắng	250	Theo ballast	E40	12	450.000 đ
MASTER HPI-T Plus 400W/645	35000	Trắng	400	Theo ballast	E40	12	450.000 đ
MASTER HPI Plus 250W/645 BU	18000	Trắng	250	Theo ballast	E40	12	491.000 đ
MASTER HPI Plus 400W/645 BU	30000	Trắng	400	Theo ballast	E40	6	491.000 đ
MASTER HPI Plus 250W/667 BU	18000	Trắng	250	Theo ballast	E40	12	491.000 đ
MASTER HPI Plus 400W/667 BU	30000	Trắng	400	Theo ballast	E40	6	491.000 đ
HPI PLUS 250W /645 BU-P	18000	Trắng	250	Theo ballast	E40	12	580.000 đ

20,000 H



Tăng phô

cho bóng huỳnh quang T5 & T8

Ưu điểm nổi bật

- Tiết kiệm 30% điện năng**
Tỏa nhiệt thấp
- Tuổi thọ cao**
Khởi động tức thì
- Dễ lắp đặt và sử dụng**
Không cần chuột

Ứng dụng chung

- ✓ 1 tăng phô dùng cho 1 đến 2 bóng TL5 công suất 14W hoặc 28W
- ✓ 1 tăng phô dùng cho 1 đến 2 bóng TL8 công suất 36W, hoặc 1 đến 4 bóng 18W
- ✓ 1 tăng phô dùng cho bóng TL8 công suất 18W hoặc 36W

Thông số kỹ thuật và giá bán lẻ

MÔ TẢ SẢN PHẨM	Công suất (Watt)	Điện áp (V-Hz)	Đóng gói (đèn/thùng)	Ghi chú	Giá bán lẻ đề nghị
Tăng phô điện tử bóng EB-C 118/136 EP	18/36	220-230	50		87.000 đ
Tăng phô điện tử bóng BTA 18W/36W	18/36	220-230	32		87.000 đ
Tăng phô điện tử bóng EB-Ci 1-2 14-28W	14/28	220-240/50-60	30	dùng cho bóng T5: 1 và 2 bóng 14W hoặc 28W	171.000 đ
Tăng phô điện tử bóng EB-Ci 1-2 36W / 1-4 18W	18/36	220-240/50-60	30	dùng cho bóng T8: 1 và 2 bóng 36W hoặc 1 đến 4 bóng 18W	171.000 đ

Chuột đèn huỳnh quang

Thông số kỹ thuật và giá bán lẻ

MÔ TẢ SẢN PHẨM	Điện áp (V)	Điện áp xung min (V)	Điện áp thấp nhất không tự đóng lại (V)	Đóng gói (đèn/thùng)	Giá bán lẻ đề nghị
S10-P 4-65W SIN 220-240V BL/20X25CT	220-240	900	140		9.800 đ
S2-P 4-22W SER 220-240V BL UNP/20X25BOX	220-240	900	140		9.800 đ



Biến áp

cho đèn LED & Halogen

Biến áp điện tử đèn LED

Thông số kỹ thuật và giá bán lẻ

MÔ TẢ SẢN PHẨM	Công suất (Watt)	Điện áp (V)	Đóng gói (đèn/thùng)	Giá bán lẻ đề nghị
Economic LED Transformer 30W 24VDC	30	220-240	50	259.000 đ
Economic LED Transformer 60W 24VDC	60	220-240	20	362.000 đ
Economic LED Transformer 120W 24VDC	120	220-240	20	591.000 đ
Economic LED Transformer 180W 24VDC	180	220-240	12	1.005.000 đ
Dimmable LED Transformer 75W 24VDC Có chức năng dimmable	75	220-240	20	1.526.000 đ
Dimmable LED Transformer 150W 24VDC Có chức năng dimmable	150	220-240	10	2.470.000 đ

Biến áp điện tử đèn LED

Thông số kỹ thuật và giá bán lẻ

MÔ TẢ SẢN PHẨM	Đóng gói (đèn/thùng)	Giá bán lẻ đề nghị
Biến áp điện tử đèn LED ET-E 10 LED	48	86.000 đ
Biến áp điện tử đèn LED ET-S 15 LED	50	164.000 đ
Biến áp điện tử đèn LED ET-S 30	50	201.000 đ

Biến áp đèn Halogen

Thông số kỹ thuật và giá bán lẻ

MÔ TẢ SẢN PHẨM	Đóng gói (đèn/thùng)	Giá bán lẻ đề nghị
Biến áp đèn Halogen ET-E 60	48	96.000 đ
Biến áp đèn Halogen ET-S 150	50	289.000 đ
Biến áp đèn Halogen MT-S 50	24	210.000 đ



Bộ điện đèn cao áp

Ưu điểm nổi bật



An toàn, dễ lắp đặt



Chất lượng được chứng nhận



Tăng phô điện từ đèn cao áp Mercury/Metal halide BHL

Thông số kỹ thuật và giá bán lẻ

MÔ TẢ SẢN PHẨM	Công suất (Watt)	Điện áp (V)	Đóng gói (đèn/thùng)	Giá bán lẻ đề nghị
BHLE 250L 200 TS (lõi nhôm)	250	220	6	412.000 đ
BHLE 400L 200 TS (lõi nhôm)	400	220	6	458.000 đ
BHL 80 L200 (lõi đồng)	80	220	6	289.000 đ
BHL 250L 200 (lõi đồng)	250	220	6	586.000 đ
BHL 400L 200 (lõi đồng)	400	220	6	705.000 đ
BHL 1000L 202 (lõi đồng)	1000	220	1	2.791.000 đ

Tăng phô điện từ đèn cao áp Sodium/Metal halide CWA

Thông số kỹ thuật và giá bán lẻ

MÔ TẢ SẢN PHẨM	Công suất (Watt)	Điện áp (V)	Đóng gói (đèn/thùng)	Giá bán lẻ đề nghị
BSN 70 L300 I (lõi đồng)	70	220	6	358.000 đ
BSN 100 L300 I (lõi đồng)	100	220	6	379.000 đ
BSN 150L 300I TS (lõi đồng)	150	220	6	572.000 đ
BSN 250L 300I TS (lõi đồng)	250	220	6	748.000 đ
BSN 400L 300I TS (lõi đồng)	400	220	4	1.328.000 đ
BSNE 50 L300 ITS (lõi nhôm)	50	220	6	300.000 đ
BSNE 70 L300 ITS (lõi nhôm)	70	220	6	300.000 đ
BSNE 100 L300 ITS (lõi nhôm)	100	220	6	389.000 đ
BSNE 150L 300I TS (lõi nhôm)	150	220	6	447.000 đ
BSNE 250L 300I TS (lõi nhôm)	250	220	6	524.000 đ
BSNE 400L 300I TS (lõi nhôm)	400	220	4	893.000 đ
BSN 1000 L02 (lõi đồng)	1000	230	1	4.765.000 đ
BSN 1000L 302I (lõi đồng)	1000	230	1	3.068.000 đ
CWA 1000W (lõi nhôm)	1000	220	2	1.998.000 đ

Kích đèn cao áp

Thông số kỹ thuật và giá bán lẻ

MÔ TẢ SẢN PHẨM	Giá bán lẻ đề nghị
Kích đèn cao áp SI 51 PLUS IGNITOR Dùng với ballast BHL 70W-400W	88.000 đ
Kích đèn cao áp SI 52 Dùng cho Metal 1000W	122.000 đ
Kích đèn cao áp SN 56 IGNITOR Dùng cho Sodium 1000W	299.000 đ
Kích đèn cao áp SN 57 Dùng cho SON 50W - 70W	97.000 đ
Kích đèn cao áp SN 58 Dùng với ballast BSN, 100W-400W	99.000 đ
Kích đèn cao áp SN 58 T15 Dùng với ballast BSN, 100W-400W	172.000 đ

Tụ điện đèn cao áp

Thông số kỹ thuật và giá bán lẻ

MÔ TẢ SẢN PHẨM	Giá bán lẻ đề nghị
Tụ điện CP 12BO28	64.000 đ
Tụ điện CP18BU28	91.000 đ
Tụ điện CP 32CT28	141.000 đ
Tụ điện CP36FO28	154.000 đ
Tụ điện CA 50FT28	219.000 đ
Tụ điện CWACAP30	386.000 đ



Đèn bàn Philips LED Jabiru 66016/93/P3

Bật/tắt công tắc thay đổi độ sáng

Khám phá những khả năng bất tận của dòng đèn bàn LED Jabiru với độ linh hoạt cực cao, cho phép bạn điều chỉnh độ sáng đến mức hoàn hảo, hoặc điều chỉnh độ cao và khoảng cách của đèn để có được trải nghiệm ánh sáng xuất sắc trên bàn làm việc.

Ưu điểm nổi bật

- Công nghệ LED tích hợp**
Cung cấp độ sáng cao hơn, công suất chỉ 4.5W
- Điều khiển 4 mức độ sáng**
bằng công tắc bật/tắt
- Linh hoạt điều chỉnh hướng chiếu**
- Không ánh sáng xanh (blue light)**
Tuân thủ theo chuẩn test IEC 62778



Giá bán lẻ đề nghị: **699.000 đ**

Thông số kỹ thuật

Màu sắc	Trắng/ Đen
Chất liệu	Nhựa tổng hợp
Công suất	Đèn LED 4.5W
Màu sắc ánh sáng	Ánh sáng trắng
Tuổi thọ đèn	Tuổi thọ 10 năm (trung bình 4h sử dụng/ngày)



Đèn bàn Philips LED Compass 66045

Ánh sáng dịu mắt

Philips COMPASS cung cấp ánh sáng êm dịu cho mắt, giúp bạn dễ dàng vượt qua một ngày làm việc dài mệt mỏi. Trải nghiệm với ba mức độ sáng tiện nghi và linh hoạt điều chỉnh hướng sáng.

Ưu điểm nổi bật

- Công nghệ LED tích hợp**
Cung cấp độ sáng cao hơn, công suất chỉ 4.8W
- Điều khiển 3 mức độ sáng cảm ứng**
- Linh hoạt điều chỉnh hướng chiếu**
- Không phát tia UV, không ánh sáng xanh (blue light)**
Tuân thủ theo chuẩn test IEC 62778



Giá bán lẻ đề nghị: **999.000 đ**



Thông số kỹ thuật

Màu sắc	Trắng/ Xanh lá/ Xanh da trời
Chất liệu	Sợi tổng hợp/Vỏ nhôm cao cấp
Công suất	Tích hợp chip LED 4.8W
Màu sắc ánh sáng	Ánh sáng trắng
Tuổi thọ đèn	Tuổi thọ 10 năm (trung bình 4h sử dụng/ngày)





Đèn bàn Philips Pear

Chất lượng sáng cao, êm dịu cho mắt

Ưu điểm nổi bật

-  **Tiết kiệm 80% điện năng**
khi sử dụng bóng Philips LED
-  **Chụp đèn tập trung nguồn sáng tốt**
-  **Cổ ngỗng dễ dàng điều chỉnh góc chiếu**

Thông số kỹ thuật

 Màu sắc	Xanh lá/Tím
 Chất liệu	Nhựa tổng hợp
 Công suất	4W (Tặng kèm bóng Philips MyCare)
 Tuổi thọ đèn	Tuổi thọ 10 năm (trung bình 4h sử dụng/ngày)





Giá bán lẻ đề nghị: **525.000 đ**





Đèn bàn Philips LED Pearl

Tích hợp LED, không cần thêm bóng

Ưu điểm nổi bật

-  **Công nghệ LED tích hợp**
Cung cấp độ sáng cao hơn
-  **Chụp đèn tập trung nguồn sáng tốt**
-  **Cổ ngỗng dễ dàng điều chỉnh góc chiếu**

Thông số kỹ thuật

 Màu sắc	Xanh lá/Tím
 Chất liệu	Nhựa tổng hợp
 Công suất	2.6W
 Tuổi thọ đèn	Tuổi thọ 10 năm (trung bình 4h sử dụng/ngày)



Giá bán lẻ đề nghị: **620.000 đ**



Kiến thức **chiếu sáng**
trong tầm tay bạn



Từ khóa **"Philips VN"**

- Cập nhật công nghệ chiếu sáng mới nhất
- Lời khuyên từ các chuyên gia chiếu sáng
- Liên hệ trực tiếp với các kênh thông tin từ Philips Lighting

Cài đặt ngay

Cách 1: Tìm ngay từ khóa **“Philips VN”**



Cách 2: Scan ngay mã **“QR code”** như sau:





Công ty TNHH Điện tử Philips Việt Nam

Phòng R301, Tòa nhà Trung tâm Dịch vụ Amata, KCN Amata, P. Long Bình, Biên Hòa, Đồng Nai

☎ : (842 51) 3991.613 | Fax: (842 51) 3991.618

Văn phòng TP.HCM

Tầng 12, Tòa nhà A&B, 76 Lê Lai, Phường Bến Thành, Quận 1

☎ : (028) 6284 7889

Website: <https://www.signify.com/vi-vn>

  : Philips Lighting Vietnam